

DEUTZ

Schmalspurschlepper **D 30 S**

(Var. PF)



Der kraftvolle und leistungsstarke Schlepper für den Einsatz in Sonderkulturen.

Die geringe Gesamtbreite und die niedrige Bauhöhe geben diesem Schlepper gerade dort sein Arbeitsfeld, wo besonders schwierige Verhältnisse vorliegen und der Normalschlepper nicht mehr eingesetzt werden kann.

Dank seiner großen Zugkraft und der hohen Leistungsabgabe über die Motorzapfwelle ist er sowohl für Bodenbearbeitung als auch für Schädlingsbekämpfung gleich gut geeignet. Teleskop-Vorderachse und verstellbare Hinterräder erlauben leichte Einstellung auf jede gewünschte Spur.

Spurweiten und Abmessungen bei Bereifung 10-28 AS

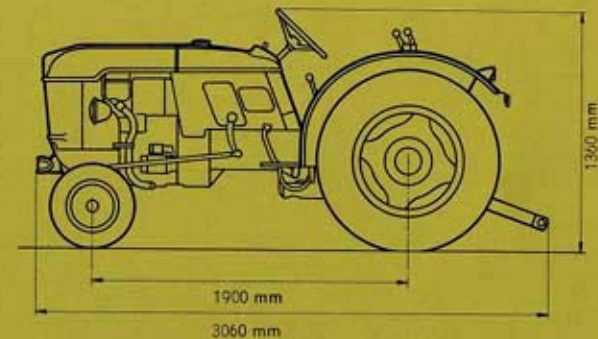
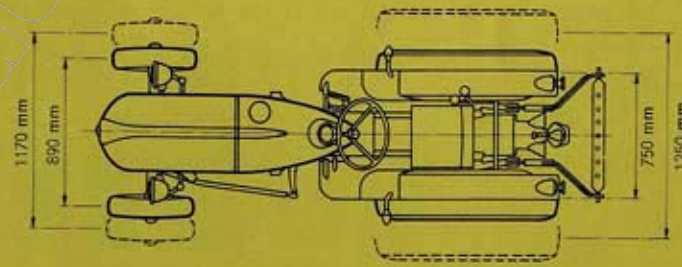



Bitte, beachten Sie den bequemen Fahrersitz, die griffgünstige Anordnung der Hydraulik-Bedienungshebel, die außergewöhnliche Beinfreiheit...



...den bequemen Aufstieg von vorn, die guten Sichtverhältnisse.

Technische Daten

Bauart

Blockbauweise: Vorderachsbock, Motor, Kupplungsgehäuse und Triebwerk sind unmittelbar miteinander verflanscht.

Motor

Luftgekühlter DEUTZ-Zweizylinder-Viertakt-Dieselmotor F2L 712, mit Schwungradradialgebläse, Zylinderbohrung 95 mm, Hub 120 mm, Hubraum 1700 ccm, Drehzahl 2300 U/min, DEUTZ-Einspritzpumpe, Wirbelkammer mit Einlochzapfendüse, Druckumlaufschmierung mit Öldruckkontrollleuchte, Doppelkupplung im Schwungrad, Ölpülluftfilter mit Vorabscheider, funksicherer Auspufftopf, Schmieröl- und Kraftstofffilter; Verstellung der Drehzahl von Hand (feststellbar) und mit Fußbetätigung, elektrische Anlaßvorrichtung, Traktormeter.

Getriebe

Schaltgetriebe mit 8 Vorwärts- und 2 Rückwärtsgängen; Motorzapfwelle, Getriebehandbremse

Hinterachse

Antrieb über spiralverzahnte Antriebskegelräder und Stirnrad-Endtrieb, Differentialsperre

Vorderachse

Teleskopachse

Hinteres Zugmaul

Drehbar, 6-fach höhenverstellbar

Wenderadius

Mit Lenkbremse 2,90 m, ohne Lenkbremse 3,25 m

Kraftheber

Hydraulischer DEUTZ-Block-Kraftheber, Mindesthubkraft 1250 kg über gesamten Hubbereich, mit Zwillingsteuerventil und DEUTZ-Transferrer, Norm-Dreipunktgerätekupplung

Bereifung		10-28 AS	4,40-12 AS Front 10-24 AS	9-24 AS
Bereifung	hinten			
Geschwindigkeiten				
1. Gang vorwärts (Kriechgang)	km/h	0,4-1,5	0,4-1,3	0,4-1,3
2. Gang vorwärts	km/h	2,0	1,8	1,7
3. Gang vorwärts	km/h	3,0	2,8	2,6
4. Gang vorwärts	km/h	4,4	4,0	3,8
5. Gang vorwärts	km/h	6,5	5,9	5,6
6. Gang vorwärts	km/h	8,7	7,9	7,5
7. Gang vorwärts	km/h	13,2	12,1	11,5
8. Gang vorwärts	km/h	19,4	17,7	16,8
1. Gang rückwärts	km/h	2,0	1,8	1,7
2. Gang rückwärts	km/h	8,7	7,9	7,5
Radstand	mm		1900	
Länge	mm		3060	
Breite	mm	1020	1020	990
Höhe	mm	1360	1330	1320
Bodenfreiheit unter Vorderachse	mm		345	
Spurweite hinten 6-fach verstellbar	mm	750-1250	746-1246	746-1246
Spurweite vorne	mm		890 1030 1170	
Eigengewicht (betriebsfertig)	ca. kg	1320	1280	1260

	Drehzahl Upm	Durchm. Breite bzw. Länge	Umfangsgeschwindigkeit
Zapfwelle (bei 2100 U/min des Motors)	540	1 3/8" x 75 mm	
Schnellwechselriemenscheibe an Zapfwelle	1285	245 x 100 mm	16,47 m/s

Sonderzubehör

Schnellwechselriemenscheibe auf Zapfwelle, Auspuff nach oben, Frontballast 50 kg
MC-Räder für stufenlose Spurverstellung hinten von 744-1154 mm (bei Bereifung 10-28)

Abbildungen, Maße, Gewichte und technische Angaben sind unverbindlich.

KLÖCKNER-HUMBOLDT-DEUTZ AG · KÖLN